



*Wasser lieben – Leben retten*

**DLRG**

**Durlach e.V.**

**DLRG**  
Wasserrettung

**DLRG**  
Wasserrettung

**TOP 2: Information  
Rettungsboot**

[durlach.dlrg.de](http://durlach.dlrg.de)

**DLRG**

# Ausgangslage

- **Einsatz eines Motorrettungsbootes erhöht die Chance der erfolgreichen Wasserrettung**
- **Niedrige Pegelstände am Baggersee werden häufiger**
- **Zeitnahe Sanierung der WSGG-Bootsrampe – uneingeschränkte Nutzung dann nur noch für Boote <250 kg möglich**

# Auswirkungen am See

- **Motorrettungsboot kann nicht ins Wasser**
  - Kein Einsatz im Wachdienst
  - Keine Regatta-Bewachung
  - Ganzjährig eingeschränkte Einsatzfähigkeit der ortansässigen Wasserrettungseinheit bei akuten Notfällen am See



# Lösungsvorschlag

- **Einsatz eines Hochwasserbootes**
  - Verfügt über Rollen am Rumpf und kann damit ohne Bootsrampe auf fast allen Untergründen zu Wasser gelassen werden
  - Ins Wasser bringen mit Mindestwachmannschaft möglich
  - Patientenversorgung und technische Hilfe (Segelboote) möglich

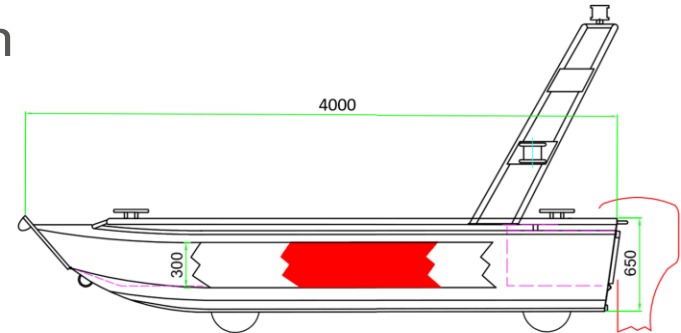

# Ins Wasser bringen des Hochwasserbootes



# Synergieeffekte

- **Multifunktionale Einsatzmöglichkeiten für die Region**
  - Einsatz im ganzjährigen Wasser-Rettungsdienst
  - Einsatz bei Hochwasser- und Starkregenereignissen
  - Aus- und Fortbildung der Wasserretter
  - Absicherung von Veranstaltungen
  - Arbeitseinsätze auf Gewässern (z.B. Bojen setzen)

# Einsätze in der Region



*Einsatz im Starkregenereignis Saalbach 2024*



*Taucheinsatz*

# Bootsvarianten – unsere Empfehlung

## **Alu-Hochwasserboot**

*Barro 4m Flachboden  
mit sinnvoller Ausstattung*

*Preis: ca. 43.000 € (inkl. Trailer & Ausstattung)*

*+ überall einsetzbar  
+ jede Tages- und Nachtzeit  
+ fast jedes Einsatzszenario  
abdeckbar*

## **Kunststoff-Hochwasserboot**

*KMT KM1  
mit minimaler Ausstattung*

*Preis: ca. 22.000 € (inkl. Trailer & Ausstattung)*

*- Einsatz nur am Baggersee  
- Nur tagsüber verwendbar  
- Nur eingeschränkte  
Einsatzszenarien abdeckbar*

Vergleichbare Unterhaltskosten beider Boote

# Finanzierung

- Finanzierung des Bootes für uns als Ortsgruppe alleine nicht möglich
- Wir leisten einen spendenfinanzierten Eigenanteil
- Wir sprechen mit weiteren potenziellen Geldgebern
- Wir tragen die laufenden jährlichen Kosten

**Aber ohne Ihre Unterstützung geht es nicht.**

# Potenzielle Alternativen

- **Bau einer Bootsrampe im Badebereich des Sees**
- **Kein Motorrettungsboot am See sorgt für deutlich verminderte Sicherheit im Wasser**

Fragen?

*Wasser lieben – Leben retten*

**DLRG**

**Durlach e.V.**

[durlach.dlrg.de](http://durlach.dlrg.de)

**DLRG**

Vielen Dank für Ihre  
Aufmerksamkeit.

*Wasser lieben – Leben retten*

**DLRG**

**Durlach e.V.**

[durlach.dlrg.de](http://durlach.dlrg.de)

**DLRG**